

EVOLVE

Quick Start Guide

LET'S GET STARTED!

MODEL NUMBER

24659999

Char-Broil®

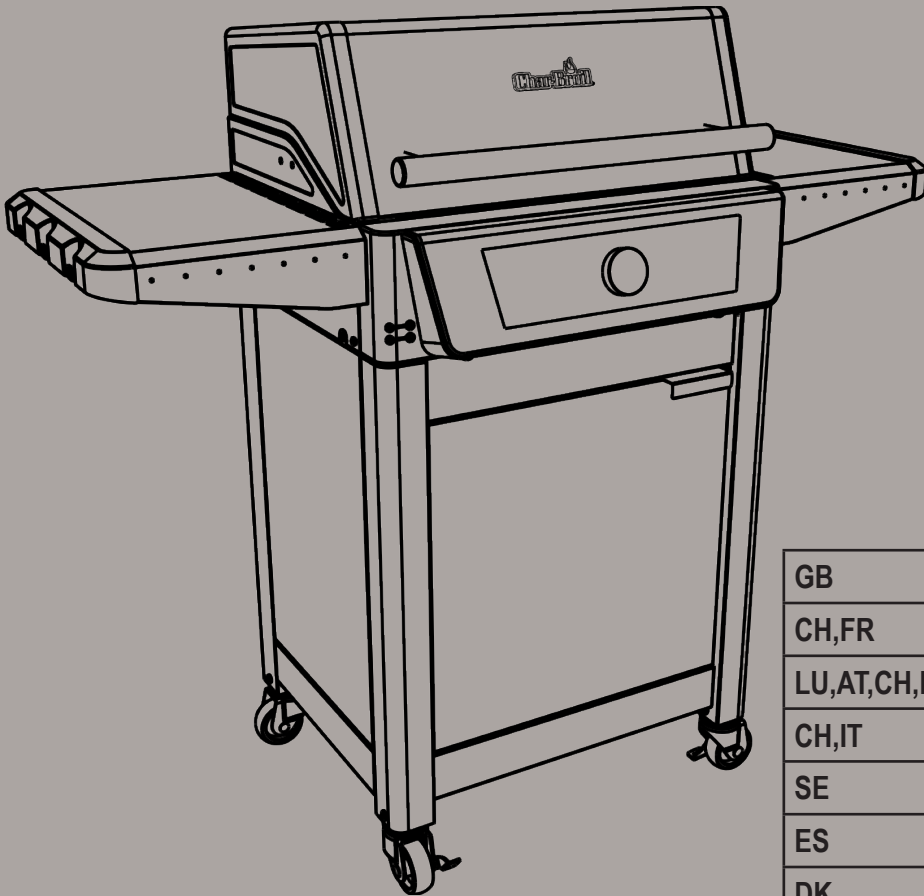

GB	Quick Start Guide	2
CH,FR	Guide de démarrage rapide	4
LU,AT,CH,DE	Schnellstartanleitung	6
CH,IT	Guida Rapida	8
SE	Snabbstartsguide	10
ES	Guía de inicio rápido	12
DK	Vejledning til hurtig start	14
NO	Hurtigstartveiledning	16
SK	Sprievodca rýchlym spustením	18
CZ	Rychlý návod	20
HU	Gyors üzembe helyezési útmutató	22
SI	Vodnik za hiter začetek	24



QUICK START

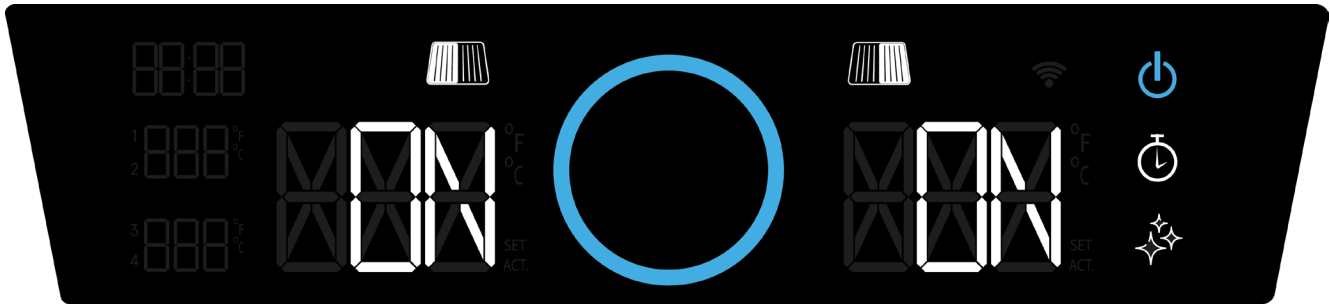

POWER ON / OFF

Press the power button to turn the grill on. Press and hold the power button for three seconds to turn the grill off.

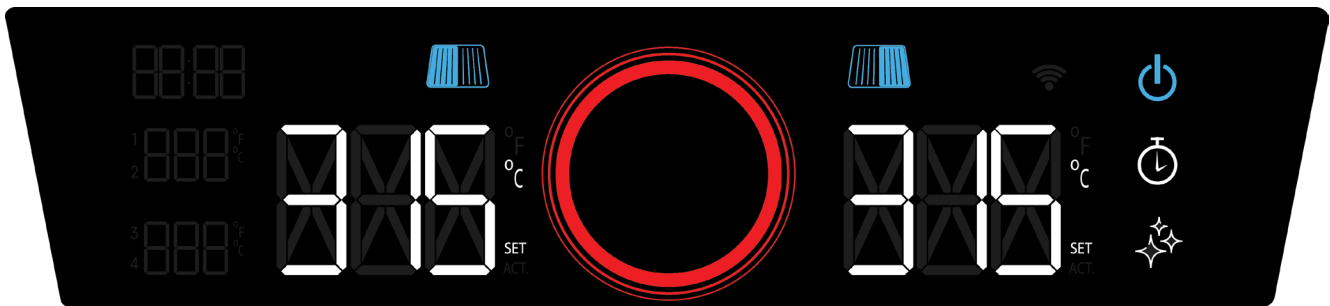

SET TEMPERATURE

Both temperature zones are initially synchronized. Move the control knob clockwise to set a higher temperature. Press the knob and wait until the light ring stops pulsating, indicating target temperature is reached.. The display alternates between the current and the desired temperature, "Set" and "Act" flash. Turning counterclockwise decreases the temperature.

TEMPERATURE UNITS

To convert temperature units, press the timer and AutoClean buttons together while the controller is ON.



SEPARATE ZONES

To set the zones individually, press the grill symbol above the temperature display on the selected side. This allows the temperature to be set for the selected zone.

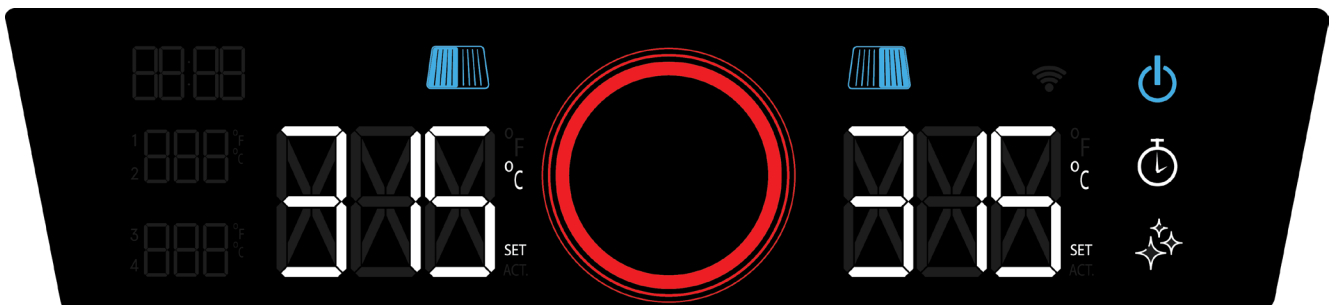

SYNCHRONIZE ZONES

To synchronize the zones again, rotate the control knob to desired temperature and press the knob to confirm.

QUICK START



TURNING ZONES ON AND OFF A long press on a grill symbol switches the respective zone off completely. To switch to on again, press the symbol until it lights up again.

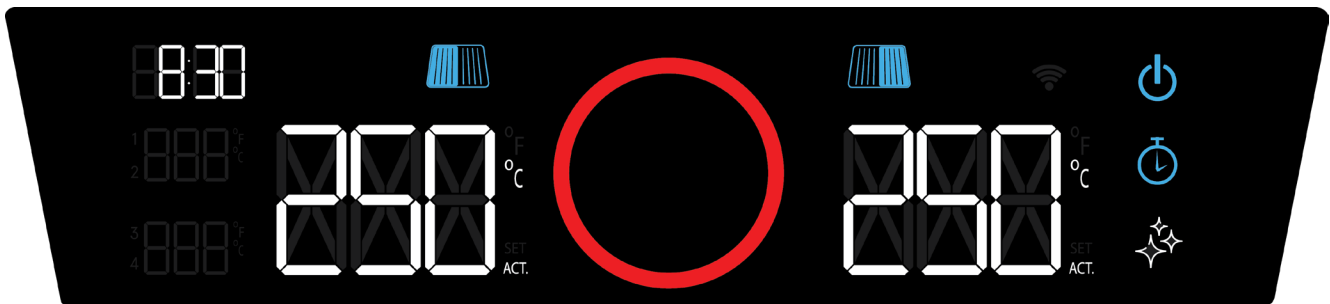

TIMER & CORE TEMPERATURE Pressing the stopwatch symbol activates the timer. The display flashes 00:00. Use the rotary knob to set the time in 30-second increments and confirm by pressing. The LEDs for the food temperature sensors are also located on the left. They show the temperatures as soon as they are connected to the grill.



AUTOCLEAN With the lid closed, press the AutoClean symbol for two seconds until the light ring lights up. The EVOLVE switches off automatically as soon as the program is completed. To interrupt the process, press the AutoClean symbol for two seconds and the EVOLVE returns to the last setting,



ERRORS All error codes are explained in the interactive assembly instructions, if you have any questions, our customer service will be happy to help: charbroil.co.uk/contact-us

DÉMARRAGE RAPIDE

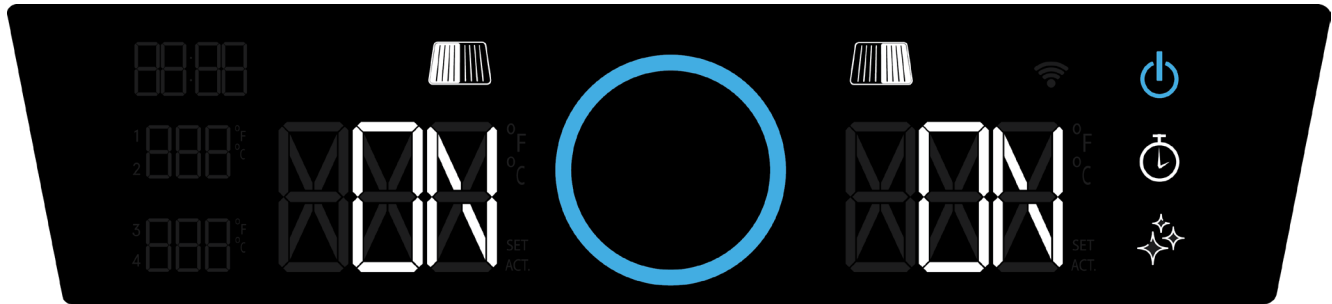

MARCHE/ARRÊT Appuyez sur le bouton d'alimentation pour allumer le grill. Appuyez et maintenez enfoncé le bouton d'alimentation pendant trois secondes pour éteindre le grill.

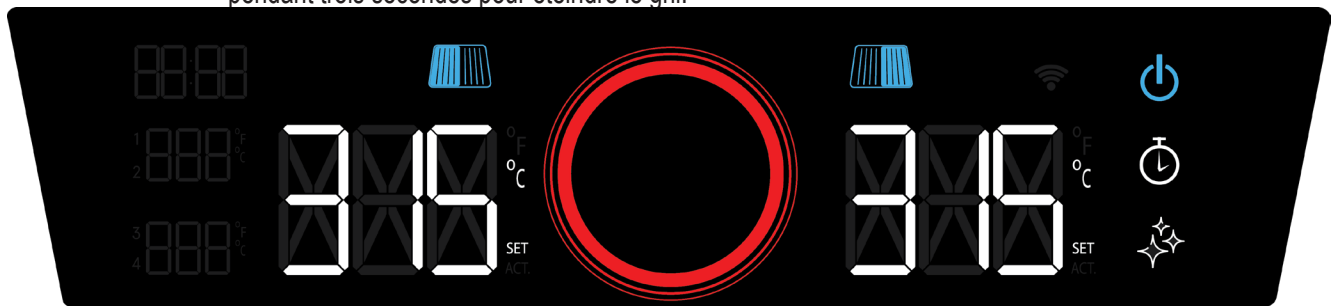

RÉGLER LA TEMPÉRATURE Les deux zones de température sont initialement synchronisées. Déplacez le bouton de commande dans le sens des aiguilles d'une montre pour régler une température plus élevée. Appuyez sur le bouton et attendez que l'anneau lumineux cesse de clignoter, indiquant que la température cible est atteinte. L'affichage alterne entre la température actuelle et la température souhaitée, "Set" et "Act" clignotent. Tourner dans le sens antihoraire diminue la température.

TEMPÉRATURE UNITÉS To convert temperature units, press the Timer and AutoClean buttons simultaneously while the controller is on.



ZONES DISTINCTES Pour régler les zones individuellement, appuyez sur le symbole du barbecue au-dessus de l'affichage de la température du côté sélectionné. Cela permet de régler la température pour la zone sélectionnée.

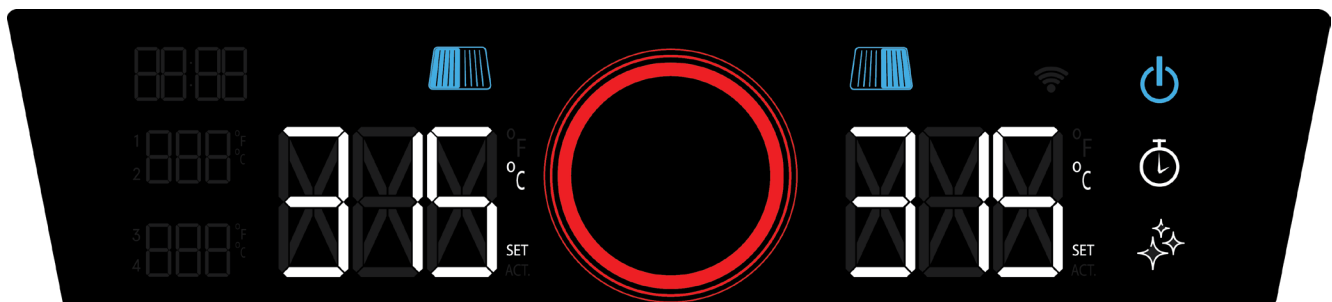

SYNCHRONISER LES ZONES Pour synchroniser à nouveau les zones, tournez le bouton de commande jusqu'à la température souhaitée et appuyez sur le bouton pour confirmer.

DÉMARRAGE RAPIDE

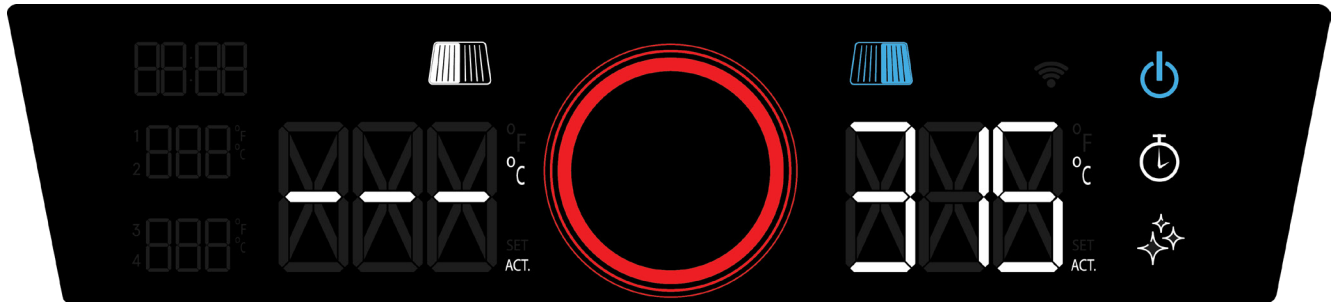

ALLUMER ET ÉTEINDRE LES ZONES Un appui long sur un symbole de grill éteint complètement la zone concernée. Pour rallumer, appuyez sur le symbole jusqu'à ce qu'il s'allume à nouveau.

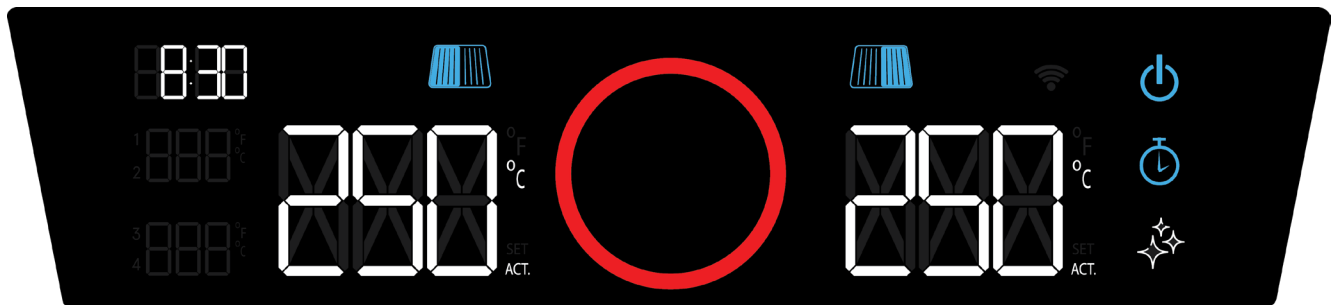

MINUTERIE ET TEMPÉRATURE INTERNE Une pression sur le symbole du chronomètre active la minuterie. L'affichage clignote 00:00. Utilisez le bouton rotatif pour régler l'heure par tranches de 30 secondes et validez en appuyant sur . Les LED des capteurs de température des aliments se trouvent également à gauche. Ils montrent les températures comme dès qu'ils sont connectés au grill.

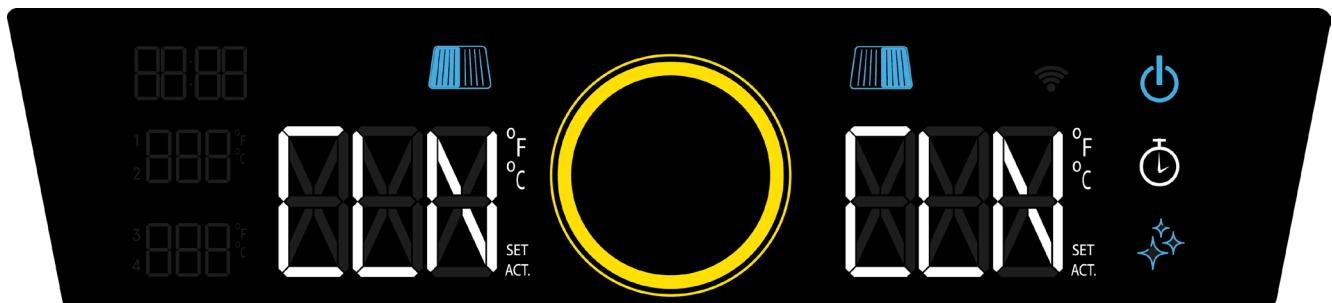

NETTOYAGE AUTOMATIQUE Avec le couvercle fermé, appuyez sur le symbole AutoClean pendant deux secondes jusqu'à ce que le voyant s'allume. L'EVOLVE s'éteint automatiquement dès que le programme est terminé. Pour interrompre le processus, appuyez sur le symbole AutoClean pendant deux secondes et l'EVOLVE revient au dernier réglage.



ERREURS Tous les codes d'erreur sont expliqués dans les instructions de montage interactives. Si vous avez des questions, notre service à la clientèle se fera un plaisir de vous aider : charbroil.co.uk/contact-us

SCHNELLSTART



EINSCHALTEN / AUSSCHALTEN Drücken Sie den Netzschalter, um den Grill einzuschalten. Halten Sie den Netzschalter drei Sekunden lang gedrückt, um den Grill auszuschalten.

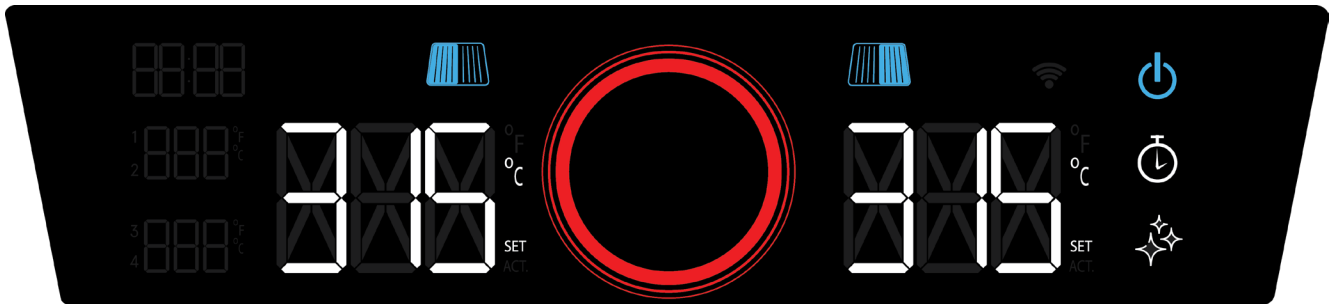

EINSTELLEN DER TEMPERATUR Beide Temperaturzonen sind zunächst synchronisiert. Drehen Sie den Bedienknopf im Uhrzeigersinn, um eine höhere Temperatur einzustellen. Drücken Sie den Knopf und warten Sie, bis der Lichtring aufhört zu pulsieren und so anzeigt, dass die Zieltemperatur erreicht ist. Die Anzeige wechselt zwischen der aktuellen und der gewünschten Temperatur, „Set“ und „Act“ blinken. Durch Drehen gegen den Uhrzeigersinn verringert sich die Temperatur

TEMPERATUR EINHEITEN Um Temperatureinheiten umzuwandeln, drücken Sie gleichzeitig die Timer- und AutoClean-Tasten, während der Controller eingeschaltet ist.

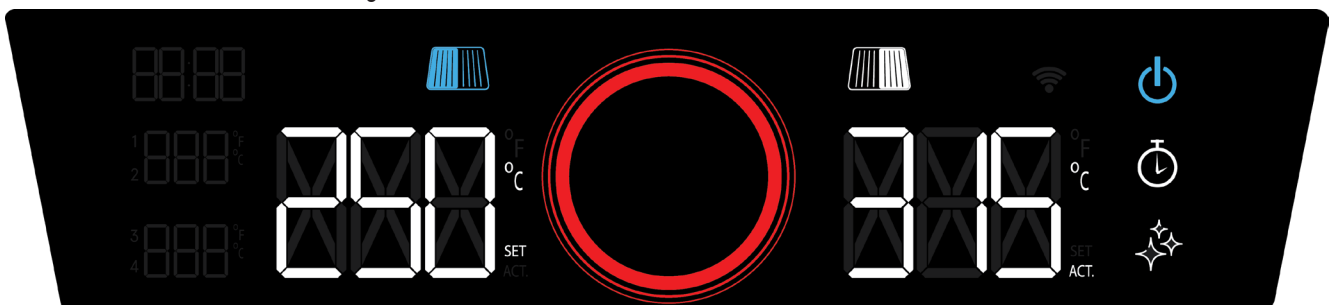

SEPARATE ZONEN Um die Zonen einzeln einzustellen, tippen Sie auf das Grillsymbol oberhalb der Temperaturanzeige auf der ausgewählten Seite. Dadurch kann die Temperatur für die ausgewählte Zone eingestellt werden.

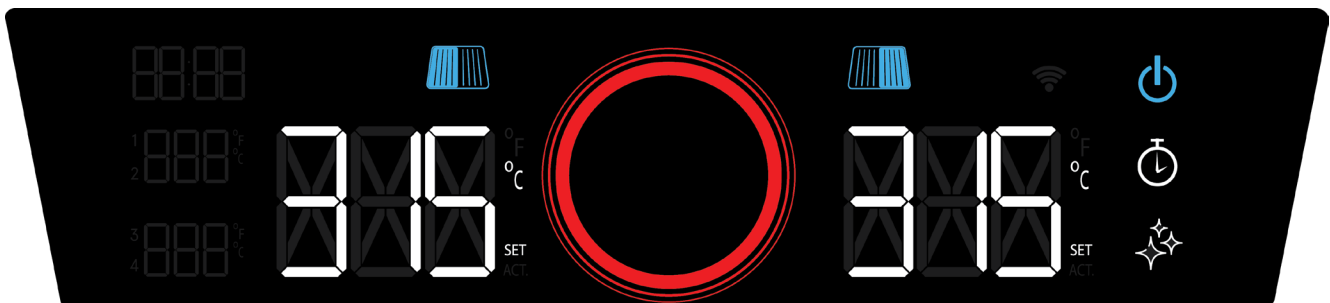

SYNCHRONISIEREN ZONEN Um die Zonen erneut zu synchronisieren, drehen Sie den Bedienknopf auf die gewünschte Temperatur und drücken Sie zur Bestätigung den Knopf.

SCHNELLSTART

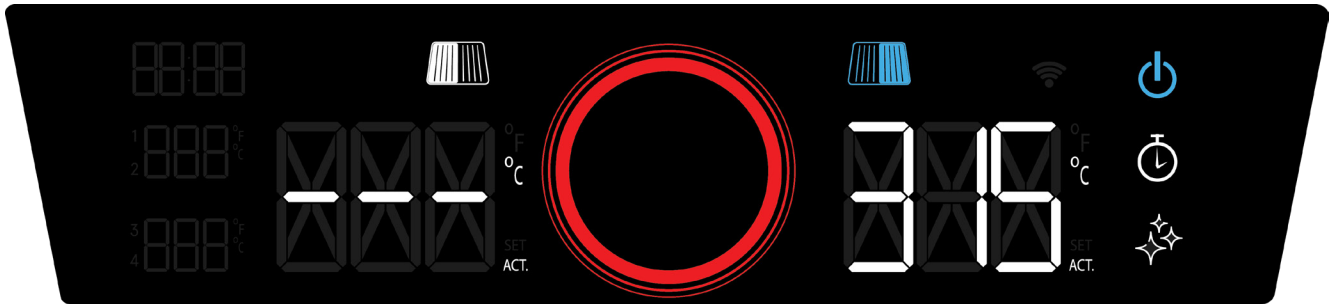

ZONEN EIN- UND AUSSCHALTEN Ein langer Druck auf ein Grillsymbol schaltet die jeweilige Zone komplett aus. Um wieder einzuschalten, drücken Sie das Symbol, bis es wieder aufleuchtet.

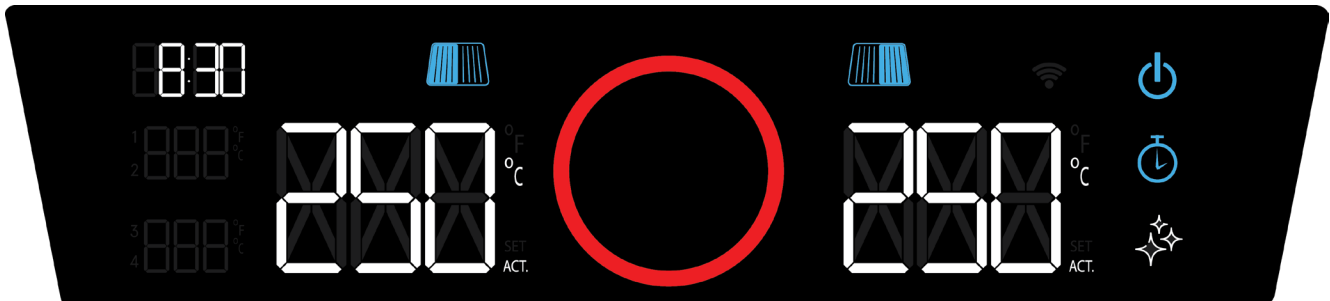

TIMER & KERNTemperatur Durch Drücken des Stoppuhrsymbols wird der Timer aktiviert. Die Anzeige blinkt 00:00. Mit dem Drehknopf einstellen Geben Sie die Zeit in 30-Sekunden-Schritten ein und bestätigen Sie mit. Die LEDs für die ebensmitteltemperaturesensoren befinden sich ebenfalls auf der linken Seite. Sie zeigen die Temperaturen als sobald sie an den Grill angeschlossen sind.



AUTOMATISCHE REINIGUNG Drücken Sie bei geschlossenem Deckel zwei Sekunden lang das AutoClean-Symbol, bis das Licht aufleuchtet. Der EVOLVE schaltet sich automatisch aus, sobald das Programm beendet ist. Um den Vorgang zu unterbrechen, drücken Sie zwei Sekunden lang das AutoClean-Symbol und EVOLVE kehrt zur letzten Einstellung zurück.



FEHLER Alle Fehlercodes werden in der interaktiven Montageanleitung erklärt. Wenn Sie Fragen haben, hilft Ihnen unser Kundenservice gerne weiter: charbroil.de/contact-us

AVVIO RAPIDO

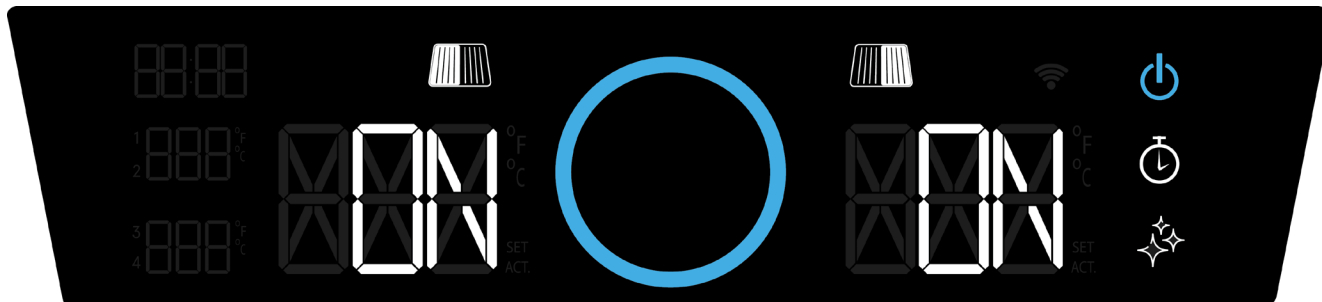

ACCENSIONE / SPEGNIMENTO Premere il pulsante di accensione per accendere il grill. Tieni premuto il pulsante di accensione per tre secondi per spegnere il grill.



IMPOSTAZIONE TEMPERATURA Entrambe le zone di temperatura sono inizialmente sincronizzate. Spostare la manopola di controllo in senso orario per impostare una temperatura più alta. Premere la manopola e attendere finché l'anello luminoso smette di pulsare, indicando il raggiungimento della temperatura target. Il display alterna tra la temperatura attuale e quella desiderata, "Set" e "Act" lampeggiano. Girando in senso antiorario la temperatura diminuisce.

TEMPERATURA UNITÀ Per convertire le unità di temperatura, premere contemporaneamente i pulsanti timer e AutoClean mentre il controller è acceso.

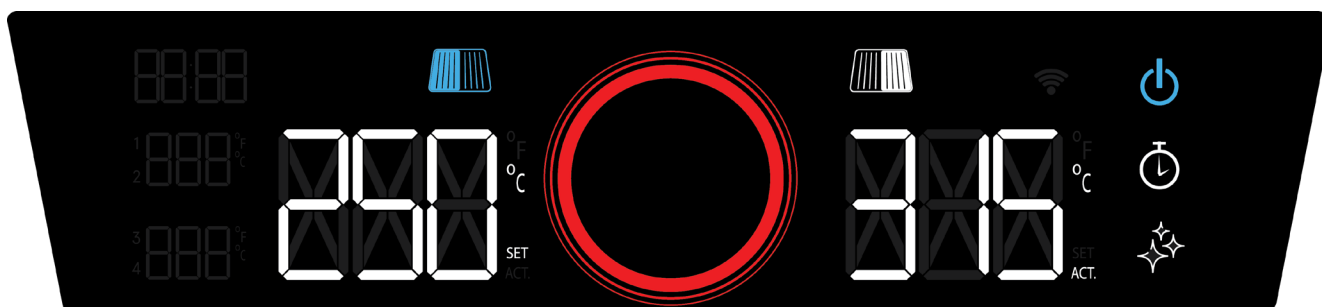

SEPARAZIONE ZONE Per sincronizzare nuovamente le zone, ruotare la manopola di controllo sulla temperatura desiderata e premere la manopola per confermare.



SINCRONIZZAZIONE ZONE Per sincronizzare nuovamente le zone, premere contemporaneamente i due simboli griglia o spegnere e riaccendere il grill.

AVVIO RAPIDO

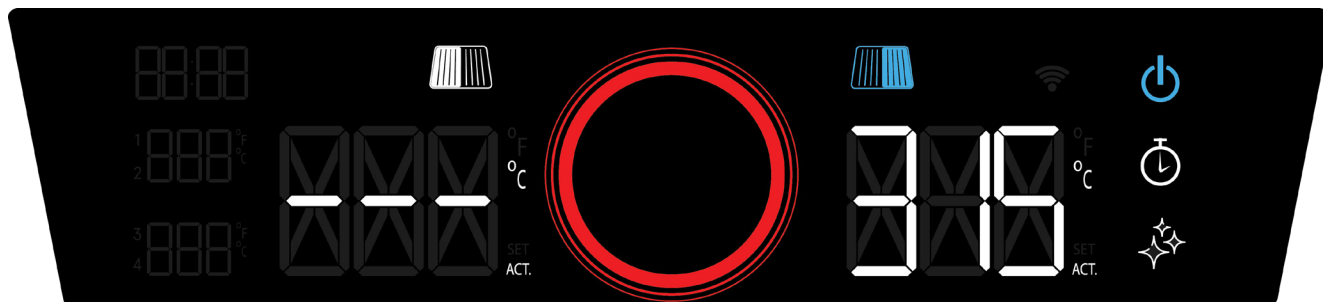

ACCENSIONE E SPEGNIMENTO DELLE ZONE A long press on a grill symbol switches the respective zone off completely. To switch to on again, press the symbol until it lights up again.

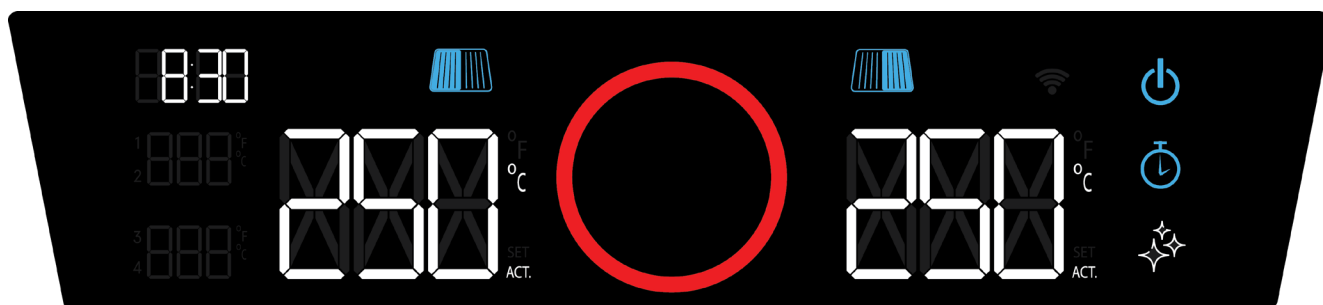

TIMER & TEMPERATURA INTERNA Premendo il simbolo del cronometro si attiva il timer. Il display lampeggia 00:00. Utilizzare la manopola per impostare l'ora in incrementi di 30 secondi e confermare premendo. A sinistra si trovano anche i LED dei sensori della temperatura degli alimenti. Mostrano le temperature non appena vengono collegati alla griglia.

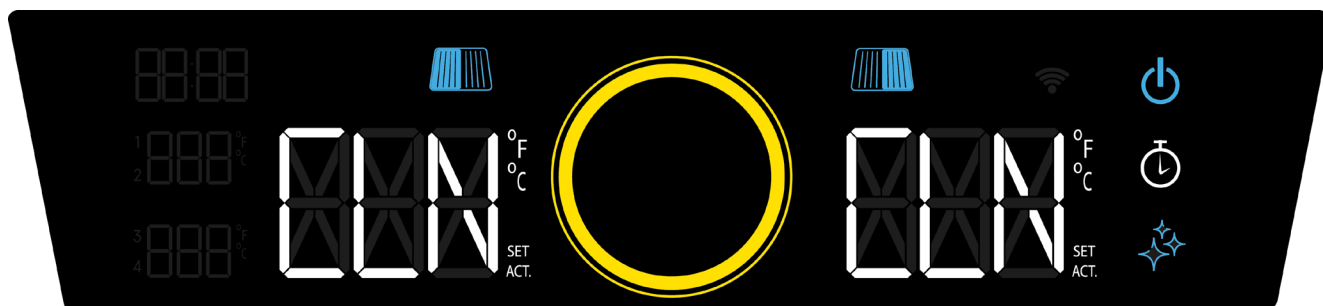

AUTOCLEAN (PULIZIA AUTOMATICA) Con il coperchio chiuso, premere il simbolo AutoClean per due secondi fino a quando la spia non si accende. EVOLVE si spegne automaticamente non appena il programma finisce. Per interrompere il processo, premere il simbolo AutoClean per due secondi e EVOLVE ritorna all'ultima impostazione.



ERRORI Tutti i codici errore sono spiegati nelle istruzioni di montaggio interattive. Se avete domande, il nostro servizio clienti sarà felice di aiutarvi: charbroil.co.uk/contact-us

SNABBSTART

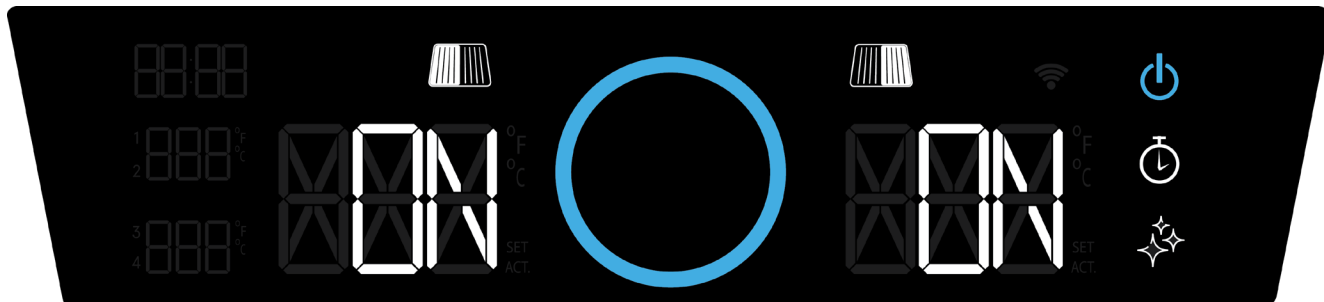

STRÖM PÅ/AV Tryck på strömknappen för att slå på grillen. Tryck och håll in strömknappen i tre sekunder för att stänga av grillen.



STÄLLA IN TEMPERATUREN Båda temperaturzonerna är initialt synkroniserade. Flytta kontrollratten medurs för att ställa in en högre temperatur. Tryck på ratten och vänta tills ljusringen slutar pulsera, vilket indikerar att måltemperaturen är uppnådd. Displayen växlar mellan aktuell och önskad temperatur, "Set" och "Act" blinkar. Vridning moturs minskar temperaturen

TEMPERATUR ENHETER För att konvertera temperaturenheter trycker du på timer- och AutoClean-knapparna samtidigt medan kontrollenheten är PÅ.



SEPARATA ZONER För att ställa in zonerna individuellt trycker du på grillsymbolen ovanför temperaturdisplayen på den valda sidan. Detta gör det möjligt att ställa in temperaturen för den valda zonen.



SYNKRONISERA ZONER För att synkronisera zonerna igen, vrid kontrollratten till önskad temperatur och tryck på knappen för att bekräfta.

SNABBSTART



AKTIVERA OCH INAKTIVERA ZONER Ett långt tryck på en grillsymbol stänger av respektive zon helt. För att slå på igen, tryck på symbolen tills den tänds igen.

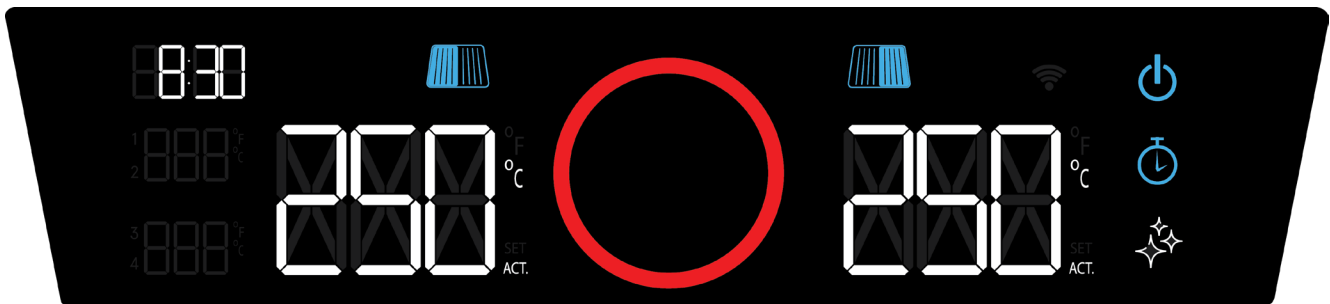

TIMER & KÄRNTEMPERATUR Genom att trycka på stoppurssymbolen aktiveras timern. Displayen blinkar 00:00. Använd vridknappen för att ställa in tiden i steg om 30 sekunder och bekräfta genom att trycka på. Lysdioderna för mattemperatursensorerna är också placerade till vänster. De visar temperaturerna så fort de är anslutna till grillen.



AUTOMATISK RENGÖRING Stäng locket och tryck på AutoClean-symbolen i två sekunder tills ljusringen tänds. EVOLVE stängs av automatiskt så snart programmet är klart. För att avbryta processen trycker du på AutoClean-symbolen i två sekunder, då återgår EVOLVE till den senaste inställningen.



FEL Alla felkoder förklaras i den interaktiva monteringsanvisningen, om du har några frågor hjälper vår kundtjänst gärna till: charbroil.co.uk/contact-us

INICIO RÁPIDO



ENCENDIDO/APAGADO Presione el botón de encendido para encender la parrilla. Mantenga presionado el botón de encendido durante tres segundos para apagar la parrilla.

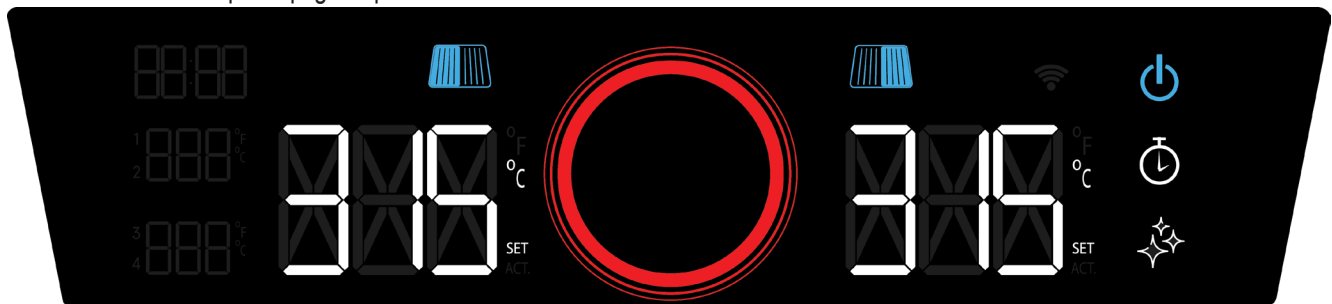

ESTABLECER TEMPERATURA Inicialmente ambas zonas de temperatura están sincronizadas. Mueva la perilla de control en el sentido de las agujas del reloj para establecer una temperatura más alta. Presione la perilla y espere hasta que el anillo de luz deje de parpadear, lo que indica que se alcanzó la temperatura objetivo. La pantalla alterna entre la temperatura actual y la deseada, "Set" y "Act" parpadean. Girar en sentido antihorario disminuye la temperatura.

TEMPERATURA UNIDADES Para convertir unidades de temperatura, presione los botones del temporizador y AutoClean juntos mientras el controlador está encendido.

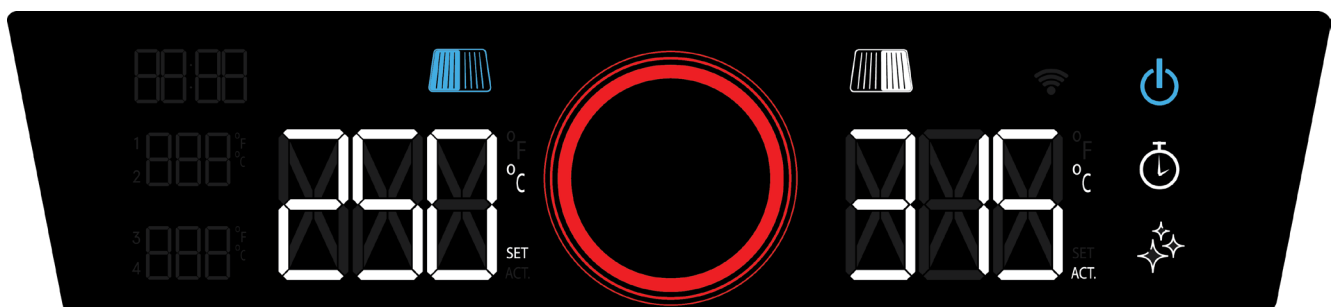

SEPARAR ZONAS Para configurar las zonas individualmente, presione el símbolo de parrilla encima de la pantalla de temperatura en el lado seleccionado. Esto permite configurar la temperatura para la zona seleccionada.

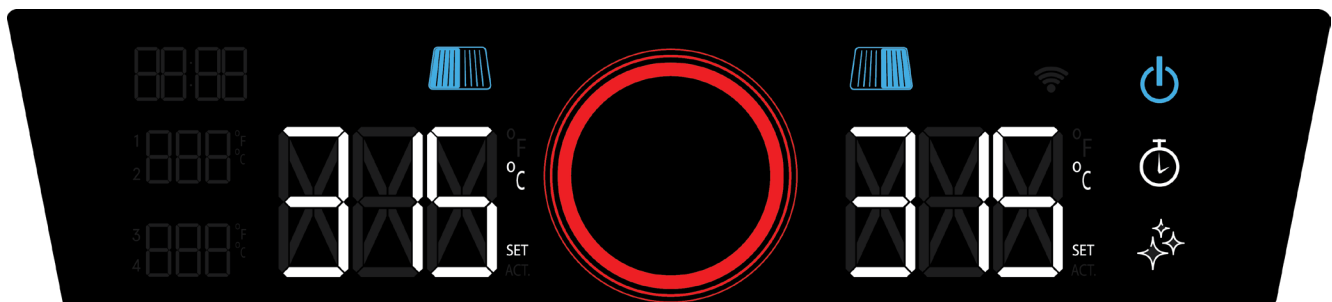

SINCRONIZAR ZONAS Para sincronizar las zonas nuevamente, gire la perilla de control hasta la temperatura deseada y presione la perilla para confirmar.

INICIO RÁPIDO

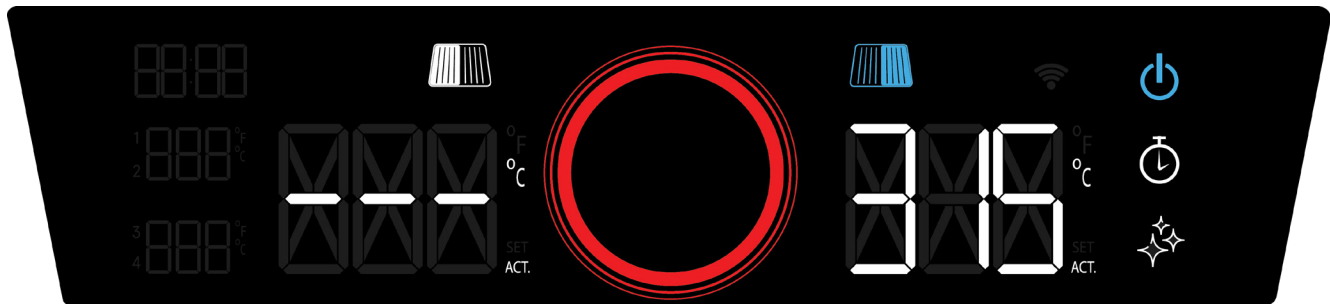

ENCENDIDO Y APAGADO DE ZONAS Una pulsación larga sobre el símbolo de grill apaga completamente la zona respectiva. Para volver a encenderlo, presione el símbolo hasta que se vuelva a iluminar.

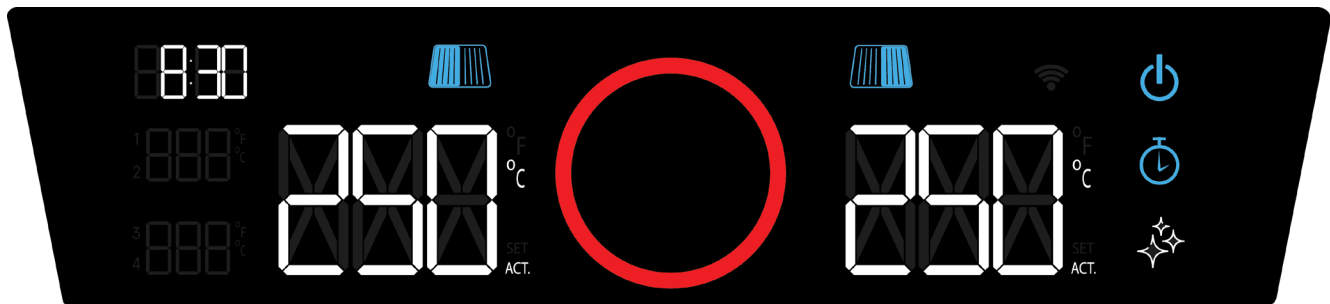

TEMPORIZADOR y TEMPERATURA DE LOS ALIMENTOS Al pulsar el símbolo del cronómetro se activa el cronómetro. La pantalla parpadea 00:00. Utilice el botón giratorio para ajustar el tiempo en incrementos de 30 segundos y confirme presionando. Los LED de los sensores de temperatura de los alimentos también se encuentran a la izquierda. Muestran las temperaturas tan pronto como se conectan a la parrilla.



AUTOCLEAN Con la tapa cerrada, presione el símbolo AutoClean f0< dos segundos hasta que se encienda la luz, El indicador EVOLVE se apaga automáticamente tan pronto como se completa el programa, Para interrumpir el proceso, presione el símbolo AutoClean durante dos segundos y el indicador EVOLVE vuelve a la última configuración,



ERRORES Todos los códigos error se explican en las instrucciones de montaje interactivas. Si tiene alguna pregunta, nuestro servicio de atención al cliente estará encantado de ayudarle: charbroil.co.uk/contact-us

HURTIG START



STRØM TIL/FRA Tryk på tænd/sluk-knappen for at tænde grillen. Tryk og hold tænd/sluk-knappen nede i tre sekunder for at slukke grillen.

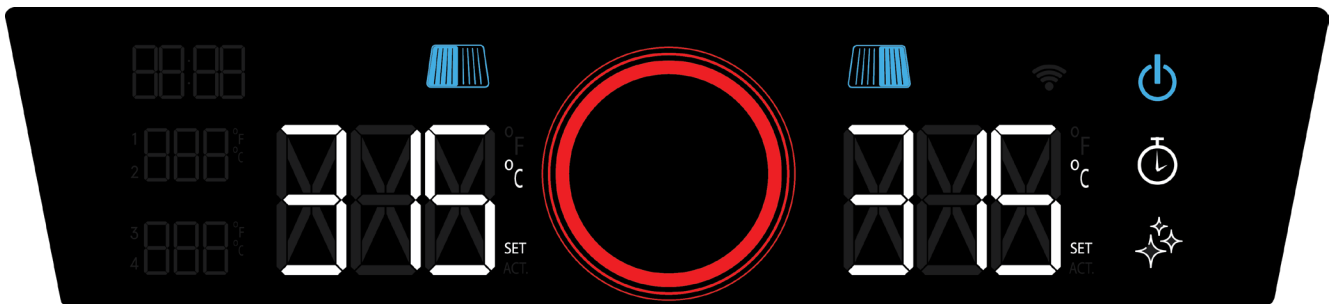

INDSTIL TEMPERATUR Begge temperaturzoner er indledningsvis synkroniseret. Bevæg kontrolknappen med uret for at indstille en højere temperatur. Tryk på knappen og vent, indtil lysringen holder op med at pulsere, hvilket indikerer, at måltemperaturen er nået. Displayet skifter mellem den aktuelle og den ønskede temperatur, "Set" og "Act" blinker. Drejning mod uret sænker temperaturen.

TEMPERATUR ENHEDER For at konvertere temperaturenheder skal du trykke på timer- og AutoClean-knapperne samtidig, mens controlleren er ON.

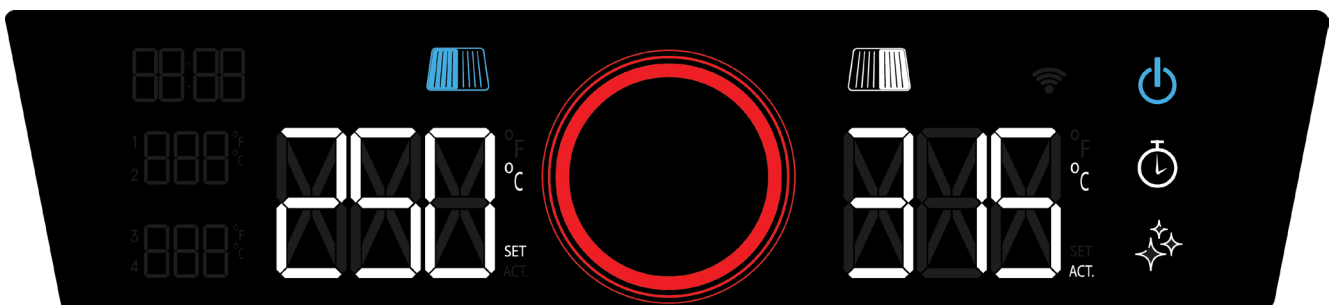

SEPARATE ZONER Tryk på grillsymbolet over temperaturdisplayet på den valgte side for at indstille zonerne individuelt. Dette gør det muligt at indstille temperaturen for den valgte zone.

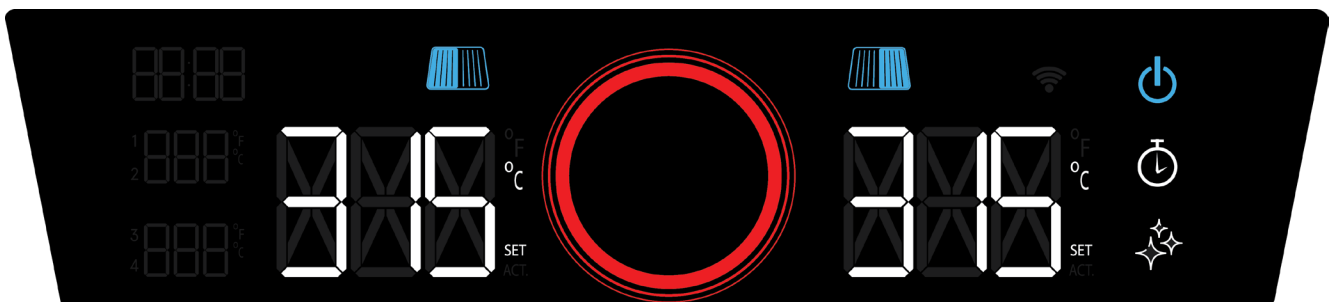

SYNKRONISERING ZONER For at synkronisere zonerne igen skal du dreje kontrolknappen til den ønskede temperatur og trykke på knappen for at bekræfte.

HURTIG START

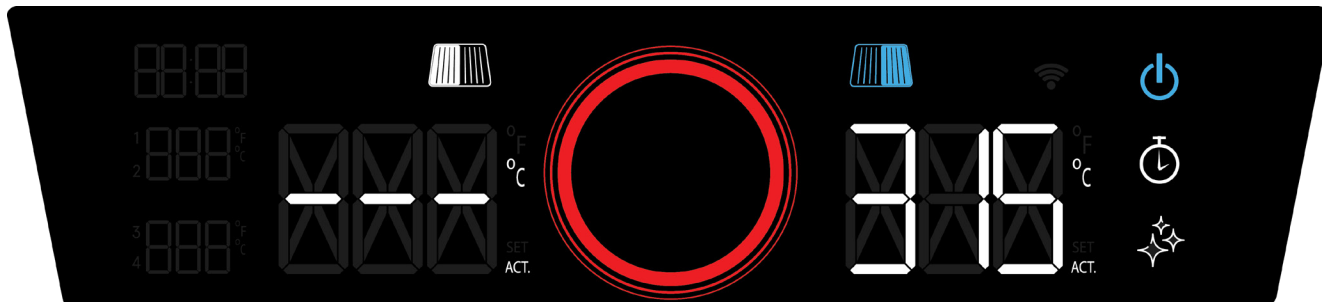

SLÅ ZONER TIL OG FRA Et langt tryk på et grillsymbol slukker den pågældende zone helt. For at tænde igen, tryk på symbolet, indtil det lyser igen.

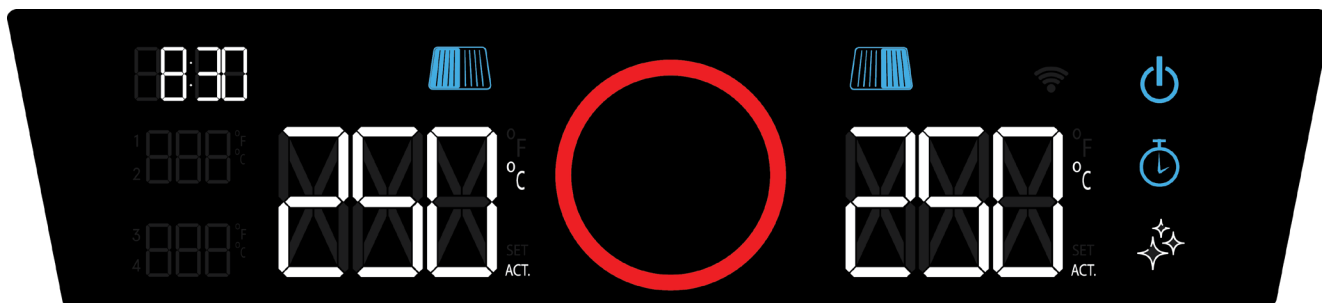

TIMER & KERNTEMPERATUR Ved at trykke på stopurssymbolet aktiveres timeren. Displayet blinker 00:00. Brug drejeknappen til at indstille tiden i intervaller på 30 sekunder, og bekræft ved at trykke på. LED'erne til madtemperaturfølerne er også placeret til venstre. De viser temperaturerne, så snart de er tilsluttet grillen.



AUTOCLEAN Når låget er lukket, skal du trykke på AutoClean-symbolet i to sekunder, indtil lyset nng lyser. EVOLVE slukker automatisk, så snart programmet er færdigt. Hvis du vil afbryde processen, skal du trykke på AutoClean-symbolet i to sekunder, hvorefter EVOLVE vender tilbage til den sidste indstilling.



FEJL Alle fejlkoder er forklaret i den interaktive monteringsvejledning, og hvis du har spørgsmål, står vores kundeservice klar til at hjælpe: charbroil.co.uk/contact-us

HURTIGSTART



STRØM PÅ/AV Trykk på strømknappen for å slå på grillen. Trykk og hold inne strømknappen i tre sekunder for å slå av grillen.

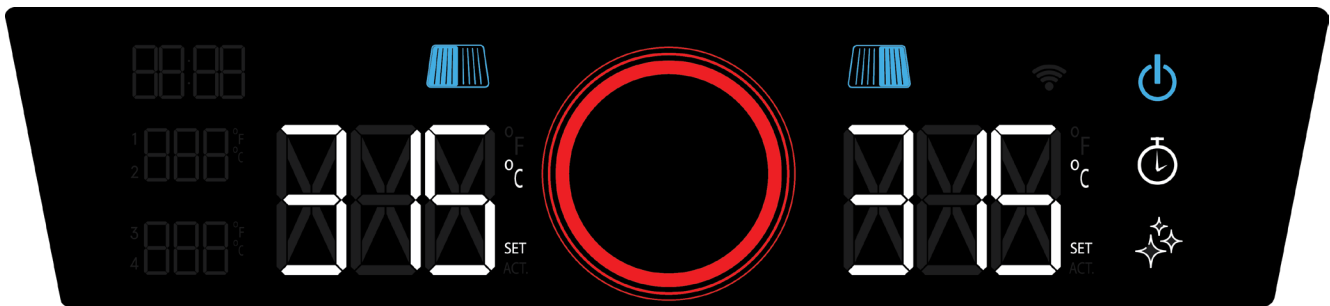

ANGI TEMPERATUR Begge temperatursonene er i utgangspunktet synkronisert. Beveg kontrollknappen med klokken for å stille inn en høyere temperatur. Trykk på knappen og vent til lysringen slutter å pulsere, noe som indikerer måltemperaturen er nådd. Displayet veksler mellom gjeldende og ønsket temperatur, "Set" og "Act" blinker. Dreining mot klokken reduserer temperaturen.

TEMPERATUR ENHETER For å konvertere temperaturenheter trykker du på timer- og AutoClean-knappene samtidig mens kontrolleren er PÅ.



SKILLE SONER For å stille inn sonene individuelt, plasseres grillsymbolet over temperaturvisningen på valgt side. Dette gjør at temperaturen kan stilles inn for den valgte sonen.

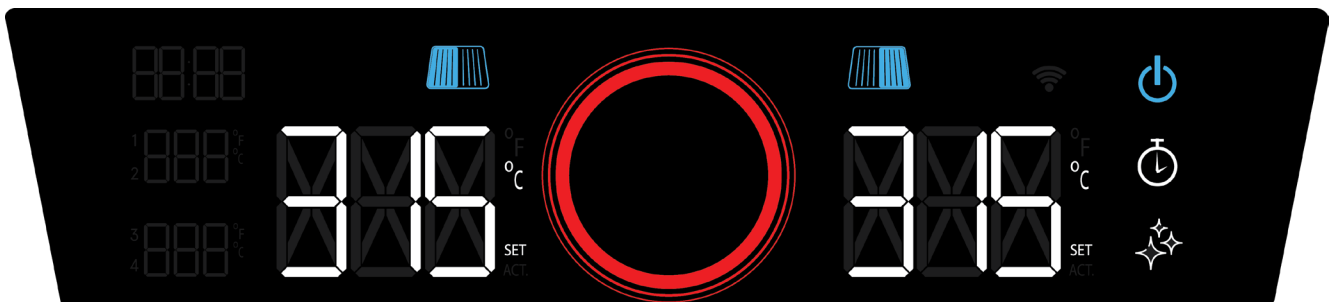

SYNKRONISER SONER For å synkronisere sonene igjen, dreier kontrollknappen til ønsket temperatur og trykker knappen for å bekrefte.

HURTIGSTART

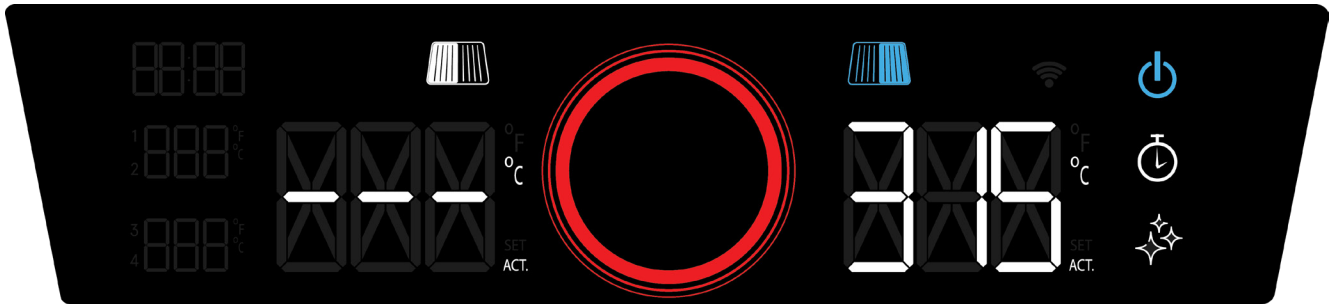

SLÅ SONER PÅ OG AV Et langt trykk på et grillsymbol slår den respektive sonen helt av. For å slå på igjen, trykk på symbolet til det lyser igjen.

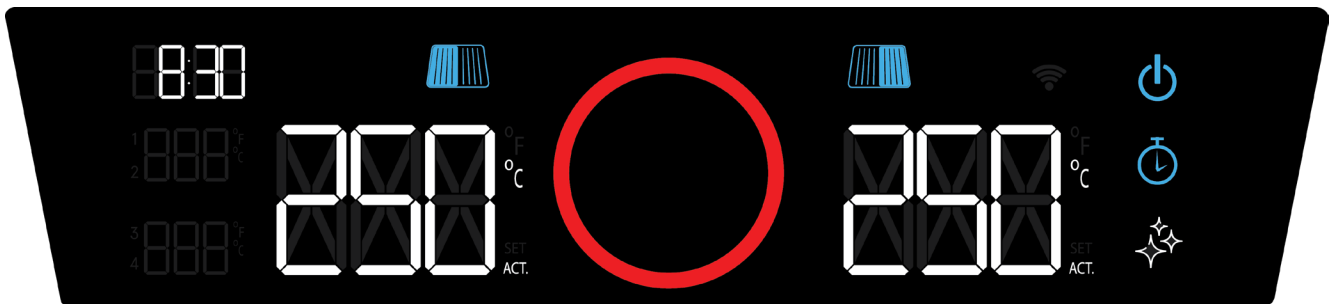

TIMER & KJERNETEMPERATUR Ved å trykke på stoppeklokkesymbolet aktiveres timeren. Displayet blinker 00:00. Bruk dreieknappen til å stille inn tiden i trinn på 30 sekunder og bekreft ved å trykke. Lysdiode for mattemperatursensorene er også plassert til venstre. De viser temperaturene så snart de er koblet til grillen.

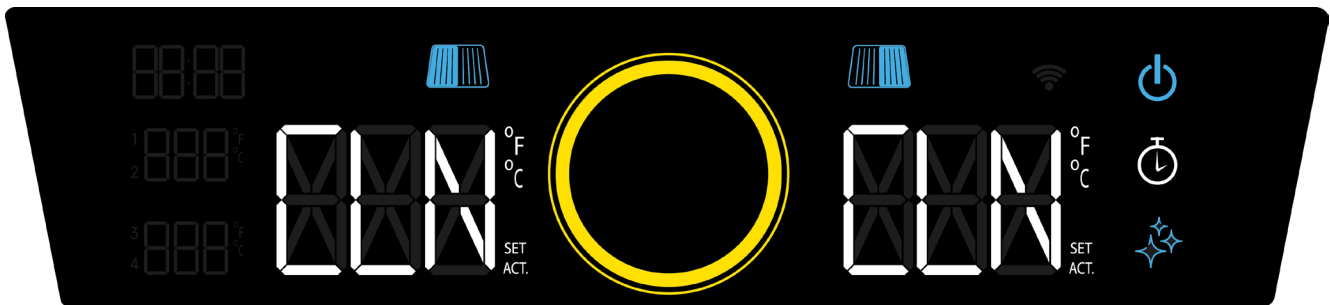

SELVRENS Når lokket lukkes trykker du på AutoClean-symbolet f0< to sekunder til lyset nng lyser. EVOLVE-en slår seg av automatisk så snart programmet er fullført. For å avbryte prosessen, trykk på AutoClean-symbolet i to sekunder og EVOLVE-en går tilbake til den siste innstillingen,

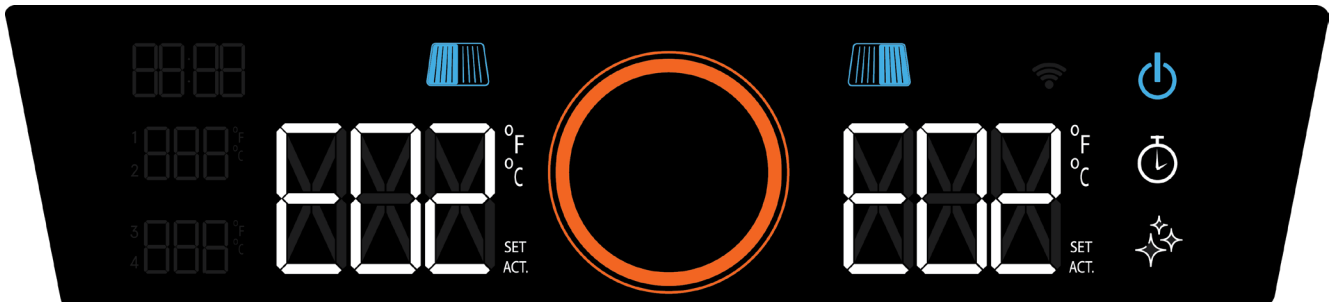

FEIL Alle err0<-koder er forklart i den interaktive monteringsanvisningen. Hvis du har spørsmål, hjelper vår kundeservice gjerne: charbroil.co.uk/contact-us

RÝCHLY ŠTART

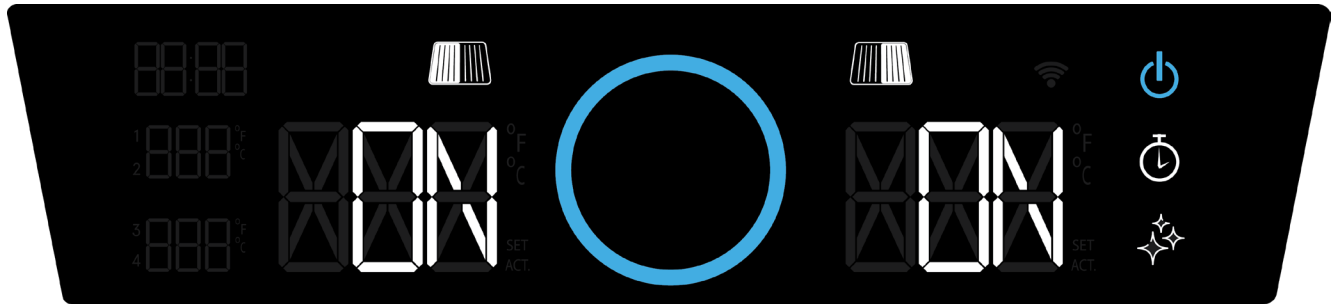

ZAPNUTIE/VYPNUTIE NAPÁJANIA Gril zapnete stlačením tlačidla napájania. Gril vypnete stlačením a podržaním tlačidla napájania na tri sekundy.

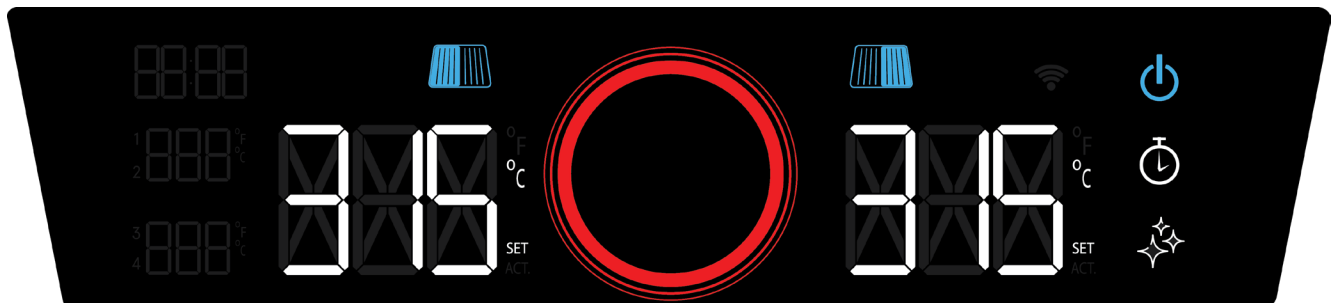

NASTAVENIE TEPLOTA Obe teplotné zóny sú na začiatku synchronizované. Otáčaním ovládacieho gombíka v smere hodinových ručičiek nastavte vyššiu teplotu. Stlačte gombík a počkajte, kým svetelný krúžok neprestane pulzovať, čo znamená, že bola dosiahnutá cieľová teplota. Na displeji sa striedavo zobrazuje aktuálna a požadovaná teplota, bliká „Set“ a „Act.“ Otáčaním proti smeru hodinových ručičiek sa teplota znižuje.

TEPLOTA JEDNOTKY Ak chcete previesť jednotky teploty, stlačte súčasne tlačidlá časovača a AutoClean, keď je ovládač zapnutý.

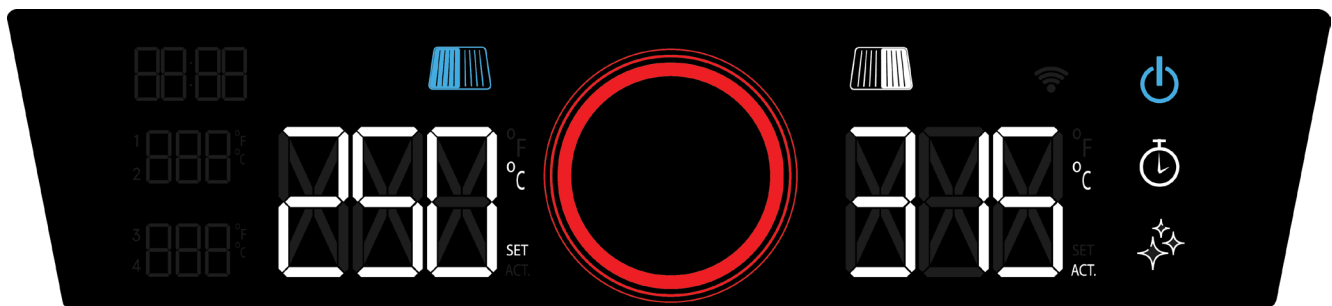

ODDELIŤ ZÓNY Ak chcete nastaviť jednotlivé zóny, stlačte symbol grilu nad displejom teploty na vybranej strane. To umožňuje nastaviť teplotu pre zvolenú zónu.

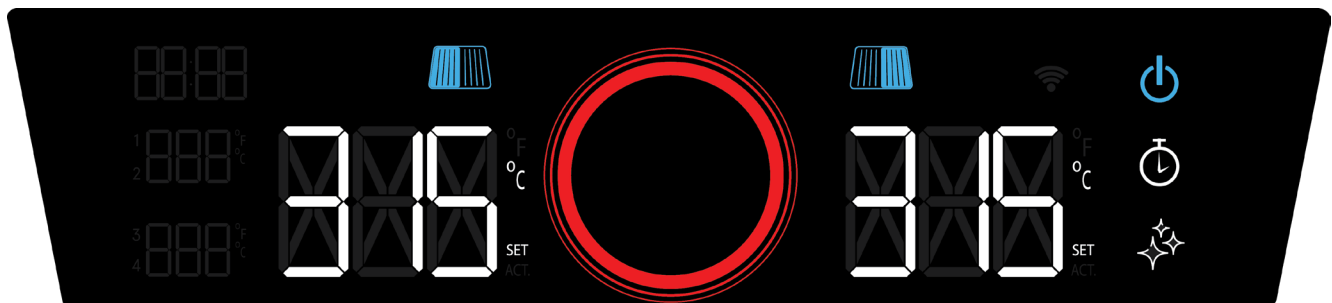

SYNCHRONIZOVAŤ ZÓNY Pre opätovnú synchronizáciu zón otočte ovládací gombík na požadovanú teplotu a stlačením gombíka potvrdíte.

RÝCHLY ŠTART

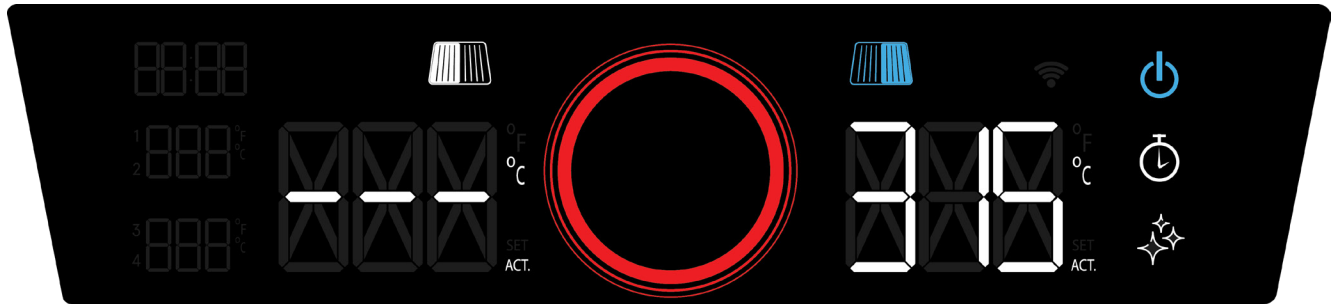

ZAPÍNANIE A VYPÍNANIE ZÓN Dlhým stlačením symbolu grilu sa príslušná zóna úplne vypne. Na opätovné zapnutie stlačte symbol, kým sa znova nezsvieti.

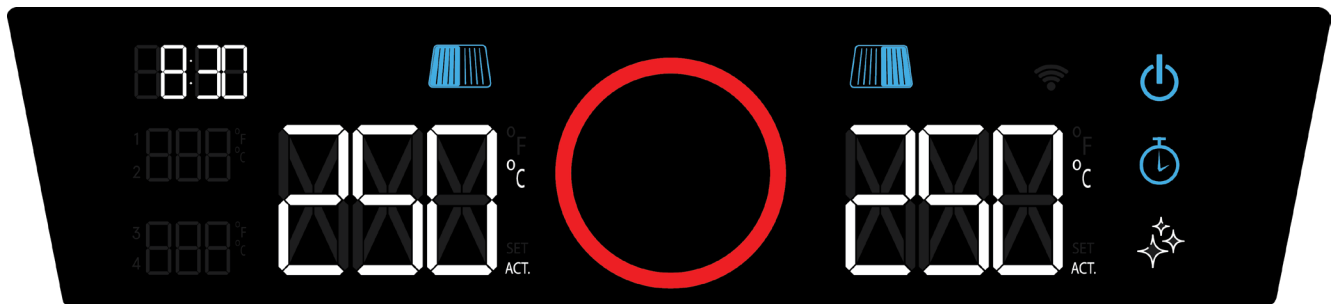

ČASOVAČ A TEPLOTA POTRAVÍN Stlačením symbolu stopiek sa aktivuje časovač. Na displeji bliká 00:00. Pomocou otočného gombíka nastavte čas v 30-sekundových prírastkoch a potvrdte stlačením. LED diódy pre snímače teploty potravín sú tiež umiestnené vľavo. Zobrazujú teploty hneď po pripojení ku grilu.



AUTOMATICKÉ ČISTENIE Pri zatvorenom veku stlačte a podržte symbol AutoClean na f0< dve sekundy, kým sa nezsvieti kontrolka nng. EVOLVE sa automaticky vypne hneď po dokončení programu. Ak chcete proces prerušiť, stlačte a podržte symbol AutoClean na dve sekundy a EVOLVE sa vráti na posledné nastavenie.



CHYBY Všetky kódy err0< sú vysvetlené v interaktívnom návode na montáž, ak máte akékoľvek otázky, náš zákaznícky servis vám rád pomôže: charbroil.co.uk/contact-us

RYCHLÝ START



ZAPNOUT / VYPNOUT Gril zapnete stisknutím tlačítka napájení. Gril vypnete stisknutím a podržením tlačítka napájení po dobu tří sekund.

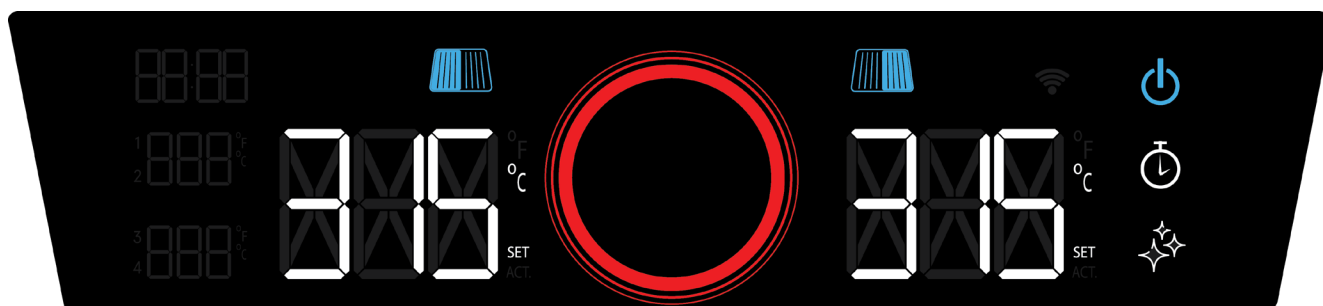

NASTAVENÍ TEPLoty Obě teplotní zóny jsou zpočátku synchronizovány. Otočením ovládacího knoflíku ve směru hodinových ručiček nastavíte vyšší teplotu. Stiskněte knoflík a počkejte, dokud světelný kroužek nepřestane pulzovat, což značí dosažení cílové teploty. Na displeji se střídavě zobrazuje aktuální a požadovaná teplota, bliká „Set“ a „Act“. Otáčení proti směru hodinových ručiček teplotu snižuje.

TEPLota JEDNOTKY Chcete-li převést jednotky teploty, stiskněte současně tlačítka časovače a AutoClean, když je ovladač zapnutý.



SAMOSTATNÉ ZÓNY Chcete-li zóny nastavit jednotlivě, stiskněte symbol grilu nad ukazatelem teploty na zvolené straně. To umožní nastavení teploty pro vybranou zónu.



SYNCHRONIZACE ZÓN Chcete-li zóny znovu synchronizovat, otočte ovládacím knoflíkem na požadovanou teplotu a stisknutím knoflíku potvrďte.

RYCHLÝ START

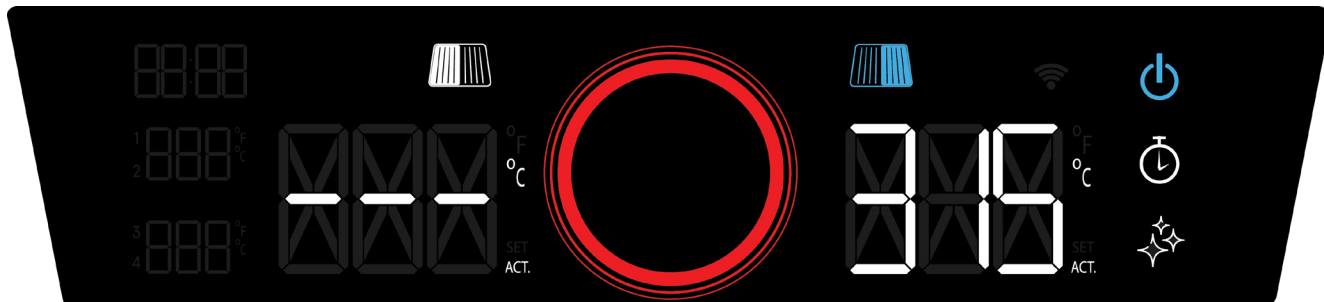

ZAPÍNÁNÍ A VYPÍNÁNÍ ZÓN Dlouhým stisknutím symbolu grilu se příslušná zóna úplně vypne. Pro opětovné zapnutí stiskněte symbol, dokud se znovu nerozsvítí.



ČASOVAČ A TEPLOTA JÍDLA Stisknutím symbolu stopek se aktivuje časovač. Na displeji bliká 00:00. Pomocí otočného ovladače nastavte čas v 30sekundových krocích a potvrďte stisknutím. LED pro snímače teploty potravin jsou také umístěny vlevo. Ukazují teploty, jakmile jsou připojeny ke grilu.



AUTOMATICKÉ ČIŠTĚNÍ Při zavření víku stiskněte na dvě sekundy symbol AutoClean, dokud se nerozsvítí světelný kroužek. EVOLVE se automaticky vypne, jakmile je program dokončen. Pro přerušení procesu stiskněte na dvě sekundy symbol AutoClean a EVOLVE se vrátí zpět do posledního nastavení.



CHYBY Všechny kódy err0< jsou vysvětleny v interaktivních montážních pokynech. Pokud máte nějaké dotazy, náš zákaznický servis vám rád pomůže na adrese: charbroil.co.uk/contact-us.

GYORSINDÍTÁS



BE/KI KAPCSOLÓ Nyomja meg a bekapcsoló gombot a grill bekapcsolásához. Nyomja meg és tartsa lenyomva a bekapcsológombot három másodpercig a grill kikapcsolásához.

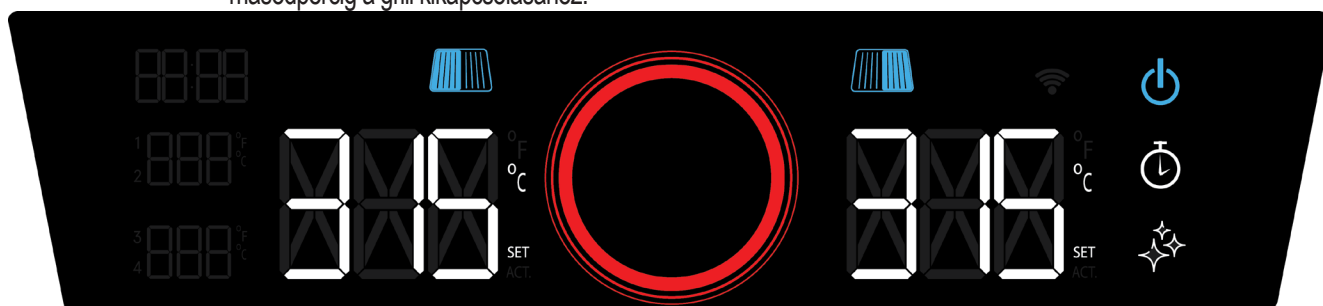

BEÁLLÍTOTT HŐMÉRSÉKLET Mindkét hőmérsékleti zóna kezdetben szinkronban van. Magasabb hőmérséklet beállításához mozgassa a vezérlőgombot az óramutató járásával megegyező irányba. Nyomja meg a gombot, és várja meg, amíg a fénygyűrű abbahagyja a pulzálást, jelezve a célhőmérséklet elérését. A kijelzőn váltakozva az aktuális és a kívánt hőmérséklet látható, a "Set" és az "Act" villog. Az óramutató járásával ellentétes irányba forgatva a hőmérséklet csökken.

HŐFOK EGYSÉGEK A hőmérséklet mértékegységeinek átváltásához nyomja meg együtt az időzítő és az AutoClean gombokat, miközben a vezérlő be van kapcsolva.



KÜLÖN ZÓNÁK A zónák külön-külön történő beállításához nyomja meg a grill szimbólumot a kiválasztott oldal hőmérséklet-kijelzője felett. Ez lehetővé teszi a kiválasztott zóna hőmérsékletének beállítását.



SZINKRONIZÁLHATÓ ZÓNÁK A zónák ismételt szinkronizálásához forgassa el a vezérlőgombot a kívánt hőmérsékletre, és nyomja meg a gombot a megerősítéshez.

GYORSINDÍTÁS



ZÓNÁK BE- ÉS KIKAPCSOLÁSA A grill szimbólum hosszú megnyomása teljesen kikapcsolja a megfelelő zónát. Az újbóli bekapcsoláshoz nyomja meg a szimbólumot, amíg újra fel nem gyullad.

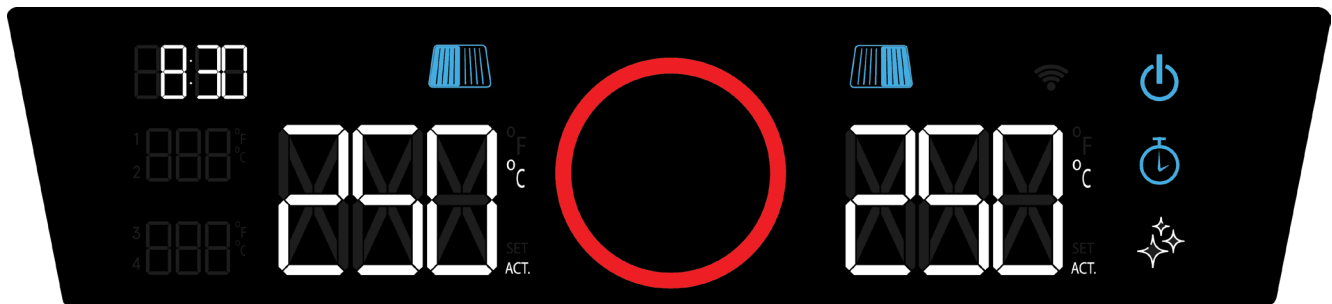

IDŐ ÉS HŐMÉRSÉKLET A stopper szimbólum megnyomása aktiválja az időzítőt. A kijelzőn 00:00 villog. A forgatógombbal állítsa be az időt 30 másodperces lépésekben, és hagyja jóvá a megnyomásával. Az ételhőmérséklet-érzékelők LED-jei szintén a bal oldalon találhatóak. A grillre való csatlakoztatás után azonnal mutatják a hőmérsékletet.



AUTOMATIKUS TISZTÍTÁS Lecsukott fedélnél nyomja meg az AutoClean szimbólumot főként két másodpercig, amíg a lámpa fel nem gyullad, Az EVOLVE automatikusan kikapcsol, amint a program befejeződött. A folyamat megszakításához tartsa nyomva az AutoClean szimbólumot két másodpercig, és az EVOLVE visszatér az utolsó beállításhoz.



HIBÁK Minden hibakódot elmagyarázunk az interaktív összeszerelési útmutatóban. Ha bármilyen kérdése van, ügyfélszolgálatunk szívesen segít: charbroil.co.uk/contact-us

VODNIK ZA HITRI ZAČETEK



VKLOP/IZKLOP NAPAJANJA Pritisnite gumb za vklop, da vklopite žar. Pritisnite in tri sekunde držite gumb za vklop, da izklopite žar.

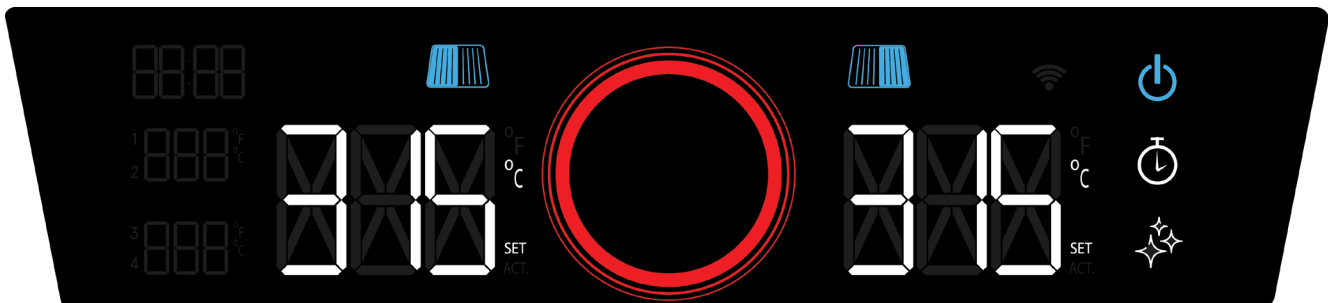

NASTAVITEV TEMPERATURE Obe temperaturni coni sta na začetku sinhronizirani. Premaknite kontrolni gumb v smeri urinega kazalca, da nastavite višjo temperaturo. Pritisnite gumb in počakajte, da svetlobni obroč preneha utripati, kar pomeni, da je ciljna temperatura dosežena. Prikazovalnik izmenjuje trenutno in želeno temperaturo, »Set« in »Act« utripata. Z vrtenjem v nasprotni smeri urinega kazalca se temperatura zniža.

TEMPERATURA ENOTE Za pretvorbo temperaturnih enot hkrati pritisnite gumba timer in AutoClean, medtem ko je regulator VKLOPLJEN.

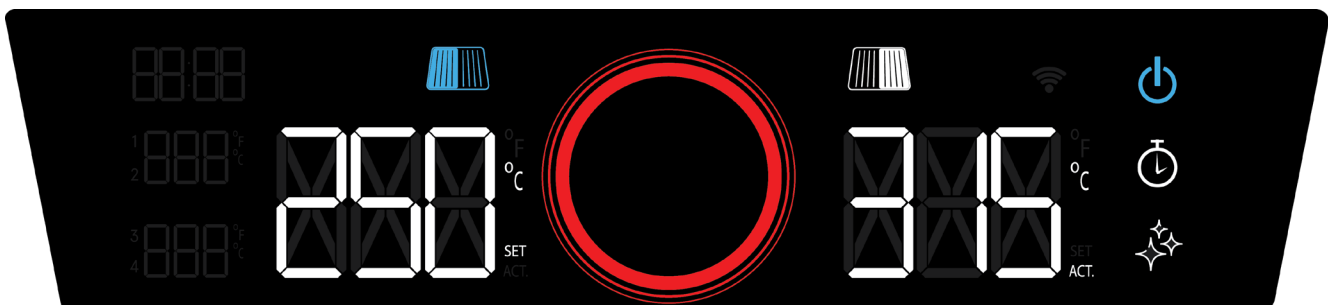

LOČENI CONI Da izključite posamezno grelni cono, pritisnite na simbol rešetke žara nad prikazom temperature na izbrani strani. To omogoča nastavev temperature za izbrano cono.



SINHRONIZACIJA CON Za ponovno sinhronizacijo območij obrnite kontrolni gumb na želeno temperaturo in pritisnite gumb za potrditev.

VODNIK ZA HITRI ZAČETEK

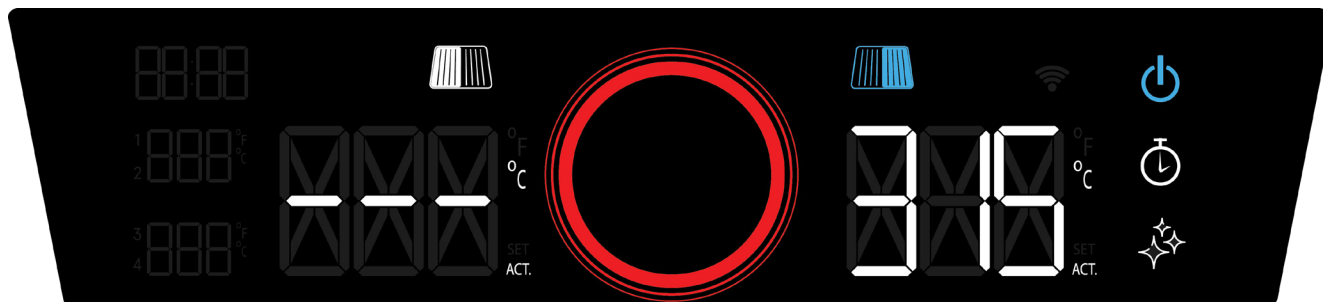

VKLJUČEVANJE IN IZKLJUČEVANJE CON Dolg pritisk na simbol žara popolnoma izklopi ustrezno cono. Za ponovni vklop pritisnite simbol, dokler ne zasveti.



ČASOVNIK IN TEMPERATURA MESA S pritiskom na simbol štoparice se aktivira časovnik. Na zaslonu utripa 00:00. Z vrtljivim gumbom nastavite čas v korakih po 30 sekund in potrdite s pritiskom. Na levi strani so tudi LED diode za senzorje temperature hrane. Prikazujejo temperature takoj, ko jih priklopimo na žar.

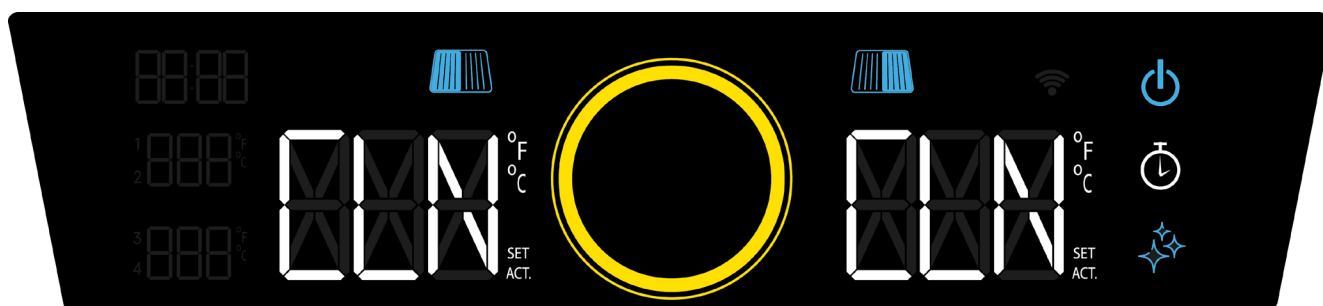

SAMODEJNO ČIŠČENJE Pri zaprtem pokrovu pritisnite simbol za samodejno čiščenje za dve sekundi, dokler simbol ne zasveti. Žar EVOLVE se po končanem programu čiščenja samodejno izklopi. Če želite prekiniti postopek, znova za dve sekundi pritisnite simbol za samodejno čiščenje in žar EVOLVE se povrne na zadnje nastavitve.

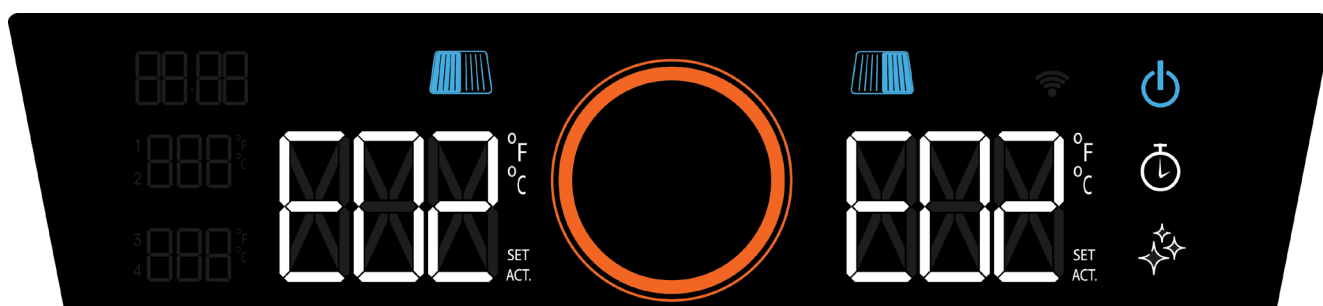

NAPAKE Vse kode napak so razložene v interaktivnem navodilu za sestavo. Če imate kakršna koli vprašanja, vam bo naš oddelek za podporo strankam z veseljem pomagal: charbroil.co.uk/contact-us

Char-Broil®

GB	NOTE: This information is a guide only. Items included in your BBQ specification may differ depending on region or specific dealer specification.	All specifications are subject to change without notice.
CH, FR	NOTE: Ces renseignements sont donnés à titre indicatif. Il est possible que les articles inclus dans les spécifications de votre barbecue diffèrent selon la région ou les caractéristiques stipulées par le concessionnaire.	Toutes les caractéristiques sont susceptibles d'être modifiées
LU, AT, CH, DE	ANMERKUNG: Diese Anleitung dient nur zu Informationszwecken. Einzelteile der Grillspezifikation sind unter Umständen verschieden entsprechend der Vertriebsregion oder bestimmten Händleranforderungen.	Änderungen ohne vorherige Bekanntgabe vorbehalten.
CH, IT	AVVERTENZA: Queste informazioni hanno il valore di guida soltanto. Gli articoli compresi nelle caratteristiche tecniche del barbecue potrebbero variare a seconda della regione o del concessionario.	Tutti i dati tecnici possono cambiare senza preavviso.
SE	ANM.: Denna information är endast avsedd som handledning. Specifikationerna för grillen kan variera regionalt eller beroende på de krav som olika återförsäljare har.	Kaikki oikeudet teknisten tietojen muutoksiin pidätetään.
ES	NOTA: Esta información es una guía únicamente. Es posible que las indicaciones incluidas en las especificaciones de su Asador sean diferentes según la región o las especificaciones específicas del representante.	Todas las especificaciones están sujetas a cambios sin previo aviso.
DK	NB.: Denne information er kun vejledende. Specifikationer kan variere efter Ænske fra forhandler, eller i henhold til nationale regler.	Alle specifikationer kan ændres foruden varsel.
NO	NB.: Denne informasjon er kun veiledende. Spesifikasjoner kan variere som stipulert av forhandler, eller i henhold til nasjonale krav.	Spesifikasjoner kan endres uten varsel.
SK	POZNÁMKA: Tieto informácie slúžia len ako pomôcka. Údaje uvedené v technických údajoch vášho grilu sa môžu líšiť podľa regiónu alebo špecifických technických údajov stanovených predajcom.	Všetky špecifikácie sa môžu zmeniť bez upozornenia.
CZ	POZNÁMKA: Tyto informace slouží pouze jako instruktaž. Součásti vašeho BBQ. Specifikace se mohou lišit podle regionu/země nebo specifických údajů prodejce.	Všechny informace mohou být změněny bez předchozího upozornění.
HU	MEGJEGYZÉS: Ez az információ csak tájékoztató jellegű. A BBQ specifikációjában szereplő tételek a régiótól vagy a specifikus kereskedői specifikációtól függően eltérőek lehetnek.	Minden műszaki változtatás jogát fenntartjuk.
SI	OPOMBA: Te informacije so le vodnik. Predmeti, vključeni v vašo specifikacijo BBQ, se lahko razlikujejo glede na regijo ali specifikacijo prodajalca.	Vse specifikacije se lahko spremenijo brez predhodnega obvestila.

